

OLIFAN

PLAN DE SCENE Décembre 2014

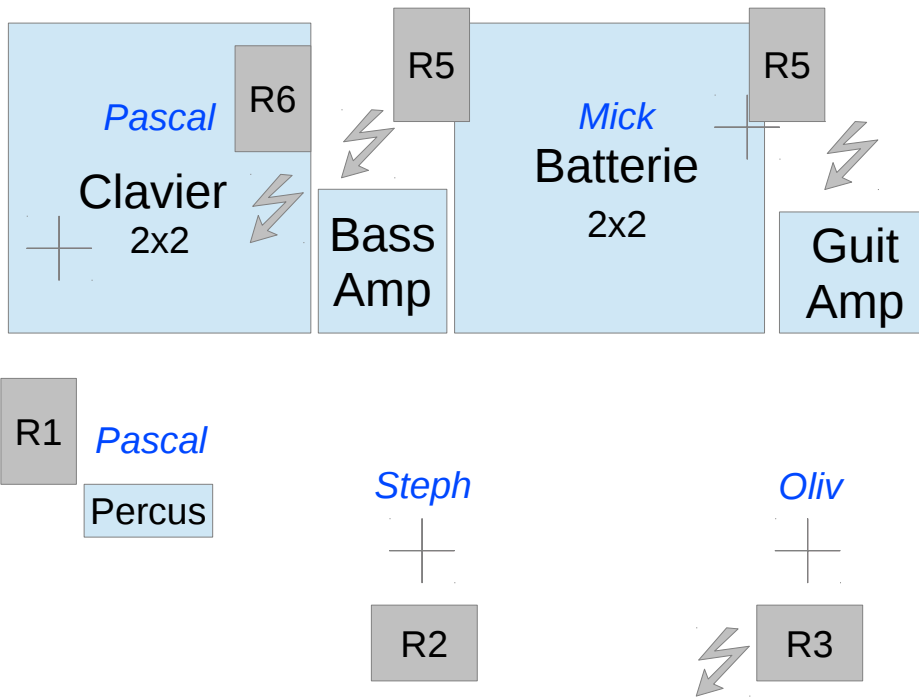

Prévoir 6 circuits de retours R1 à R6 égalisés. . Les enceintes retours seront de type DnB Max ou MTD115XT, 15 pouces, amplifiés selon les spécifications du constructeur.

L'organisateur devra également fournir un riser (praticables) batterie de 2x2m, un riser clavier de 2x2m, et un cube/flight case pour surélever l'ampli basse.

OLIFAN

INPUT PATCH Décembre 2014

Ligne	Designation	Micro	Insert	Pieds
1	KICK	D6/Beta52	GATE	PETIT
2	SNARE	SM 57	COMP	PETIT
3	H.H	C 451/ KM 184		GRAND
4	TOM ALTO	Beta98 / e604	GATE	
5	TOM MEDIUM	Beta98 / e604	GATE	
6	TOM FLOOR	Beta98 / e604	GATE	
7	O.H J	C414 / KM184		GRAND
8	O.H C	C414 / KM184		GRAND
9	PERCUS	SM 57	COMP	PETIT
10	CAJON	Beta91/E901		
11	CONTREBASSE	DI	COMP	
12	BASSE	DI	COMP	
13	GUITARE ELEC	SM 57		PETIT
14	GUITARE FOLK	DI	COMP	
15	CLAVIER	DI		
16	CLAVIER bis	SPLIT	Split de la 15	
17	BUBU SAX + FX	MD421+DI	COMP	GRAND
18	Choeur PASCAL	SM 58	COMP	GRAND
19	Choeur MICK	Beta57A/SM58	COMP	GRAND
20	VOIX STEPH	SM 58	COMP	GRAND
21	VOIX OLIV	SM 58	COMP	GRAND
22	VOIX/Instr BUBU	Beta57A/SM58	COMP	GRAND

Diffusion façade :

Diffusion :

Un système de diffusion de qualité professionnelle adapté au lieu du spectacle avec amplification adéquate, avec Subs , processeurs accessibles en régie face.

La régie face sera placée en salle, au sol et centrée par rapport à la diffusion.

Console :

Une console de mixage analogique de qualité professionnelle, 32 voies 4 sous-groupes mini avec insert (type Midas, Yamaha PM, Soundcraft), ou une console numérique de type Yamaha CL5, M7CL, PM5D, Souncraft Vi, Midas pro

- 10 compresseurs type DBX 160 / BSS DPR 402 ou 404/ Drawmer DL241
- 1 compresseur stereo en insert sur les sous-groupes 1-2
- 4 Gates type Drawmer DS 201
- 3 moteurs de réverbés type TC Electronic M2000 / Lexicon PCM
- 1 Delay type Yamaha D5000 ou TC D2
- Prévoir un emplacement en régie façade pour un rack 4.U. (insert sur le mix)
- Un lecteur CD

Diffusion retours de scène :

7 retours identiques de type Max DnB / MTD115 etc... sur 6 circuits indépendants et égalisés (cf plan de scène).

Plateau

Prévoir deux praticables de 2x2m (batterie et clavier)

Prévoir le secteur nécessaire pour alimenter amplis et effets,.

Prévoir 1 cube (Flight) pour surélever l'ampli basse.

Contact Son – Vincent 06 66 09 56 76 ou vincent.leservoisier@gmail.com